

Тринога за лазерен нивелир

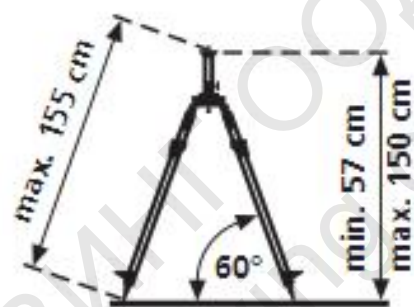

Тринога за лазерни серия SuperCross и лазерни далекомири.

-1/4" резба за трипод

-3-позиционна глава на статива

-Ръкохватка за регулиране на височината /30см/ и телескопични крака за триногата

-Гумени краища на краката със стоманени шипове, за използване на различни повърхности.

ТАШЕВ-ГАЛВИНГ ООД
www.tashev-galving.com